

# NIEUWSBRIEF NR.2



**DE  
OUDE**

Coöperatieve Jachthaven Exploitatievereniging U.A.

**POTMARGE**

November 2017

## Voorwoord

Beste leden van de coöperatieve vereniging van **'DE OUDE POTMARGE'**

In de algemene ledenvergadering van begin dit jaar, 18 maart jl. is naast algemene zaken de toekomstvisie van "De Oude Potmarge" uitgebreid aan de orde gekomen.

Door het bestuur is het de leden duidelijk gemaakt dat het afbreken en het opnieuw bouwen van 100 schiphuizen gezien de hoge kosten onhaalbaar is.

Het bestuur heeft aan de leden een Plan van Aanpak voor onderhoud voor de komende 5 jaar voorgelegd waarbij voorgesteld is, het in fasen duurzaam (gericht op levensduur 30 jaar) vervangen van bestaande onderdelen van de schiphuizen. Daarbij op voorwaarde dat de kasreserve van de vereniging niet onder de € 100.000,- mag komen.

Met een meerderheid van stemmen zijn jullie hiermee akkoord gegaan.

Om jullie op de hoogte te houden van lopende zaken die spelen, financiën etc. en hoe verder de voortgang is van het Plan van Aanpak onderhoud voor de komende 5 jaar hebben we beloofd elk jaar een nieuwsbrief te versturen.

Wel hier is 'NIEUWSBRIEF NR.2!!'.



**Het bestuur**

## Inhoud

1. Algemene mededelingen
2. Stand financiële zaken
3. Stand Plan van Aanpak voor de komende vijf jaar:
  - Walbeschoeiing parkeerzijde
  - Bestrating parkeerterrein
  - Gevels schiphuizen zuidzijde
  - Installaties
  - Deuren
4. Meerjarenbegroting en ledenbijdrage
  - Meerjarenbegroting
  - Ledenbijdrage
5. Slotwoord

## 1. Algemene mededelingen

Ook dit keer zal de algemene ledenvergadering niet door de week maar in een weekend plaats vinden.

De eerstkomende ledenvergadering zal gehouden worden op zaterdag 24 maart locatie Scantryhal Hemrik Leeuwarden. Aanvang 15.00 uur.

Is het jullie al opgevallen dat er een aantal bomen missen aan de kant van onze buurman het Waterschap?



Zo was de situatie

Na de laatste storm hebben Johan en Menno het Waterschap gevraagd of ze hun bomen ook wilden snoeien omdat er veel takken en bladeren op onze daken komen. Aan onze vraag heeft het Waterschap keurig invulling gegeven door de bomen niet te snoeien maar te verwijderen.



November 2017



Mooi voor ons!! Waterschap bedankt. De daken en het terrein blijven nu mooi schoon.

## 2. Stand financiële zaken

Dit jaar is ervoor circa €80. 000,- aan planmatig onderhoud gepleegd.

Onder hoofdstuk 3 leggen we uit wat er allemaal voor dat bedrag gedaan is en wat we voor 2018 in de op de planning hebben staan.

Onderstaand de financiële rekening stand oktober 2017. Eind december wordt door Harm Nakken de definitieve exploitatierekening opgesteld.

### Financiële rekening 2017

1/1 Rabo rek. crt	€ 436,13	Uitgaven	€ 93.063,97
1/1 Rabo spaarrekening	182.000,00	31/10 Rabo rek. crt	2.420,29
Inkomsten	70.048,13	31/10 Rabo spaarrekening	<b>157.000,00</b>
	<b>€ 252.484,26</b>		<b>€ 252.484,26</b>

Zoals jullie kunnen zien is de kasreserve van de vereniging nog ruim boven de ondergrens van **€ 100.000,-**.

### 3. Stand van zaken Plan van Aanpak onderhoud komende 5 jaar

We hadden voor dit jaar de volgende werkzaamheden ingepland:

- Walbeschoeiing parkeerterreinzijde:



De walbeschoeiing is over de gehele lengte weer voorzien van nieuwe trekankers

- Bestrating parkeerterrein



We kunnen nu met schone schoenen op onze boot komen

November 2017

- Gevelbekleding schiphuizen zuidzijde  
De oude en gedeukte wandbekleding aan de zuidzijde van de schiphuizen zijn vervangen. Tevens is de wand van de 14 meter schiphuizen recht gezet.



Wandbekleding van de 14 meterschiphuizen is verwijderd



Wand van de 14 meter schiphuizen is recht gezet, damwandbeplating wordt  
aangebracht



De reclame is aangebracht..... nee toch niet helemaal af



Dit is beter. Johan en Menno hebben de toegangsdeur een passende kleur gegeven





Wat een verschil met hoe het was!!!

- Installaties:  
De loopverlichting van de 14 meter schiphuizen zijn vervangen
- Schiphuisdeuren 14,- 15 meter schiphuizen:  
De schiphuisdeuren, de achillespees van ons complex.  
We hebben toegezegd eerst een demomodel te gaan maken en dat na gebleken goed functioneren prijzen worden opgevraagd voor nieuwe veer en armmechanismen en het opnieuw monteren van de deuren.

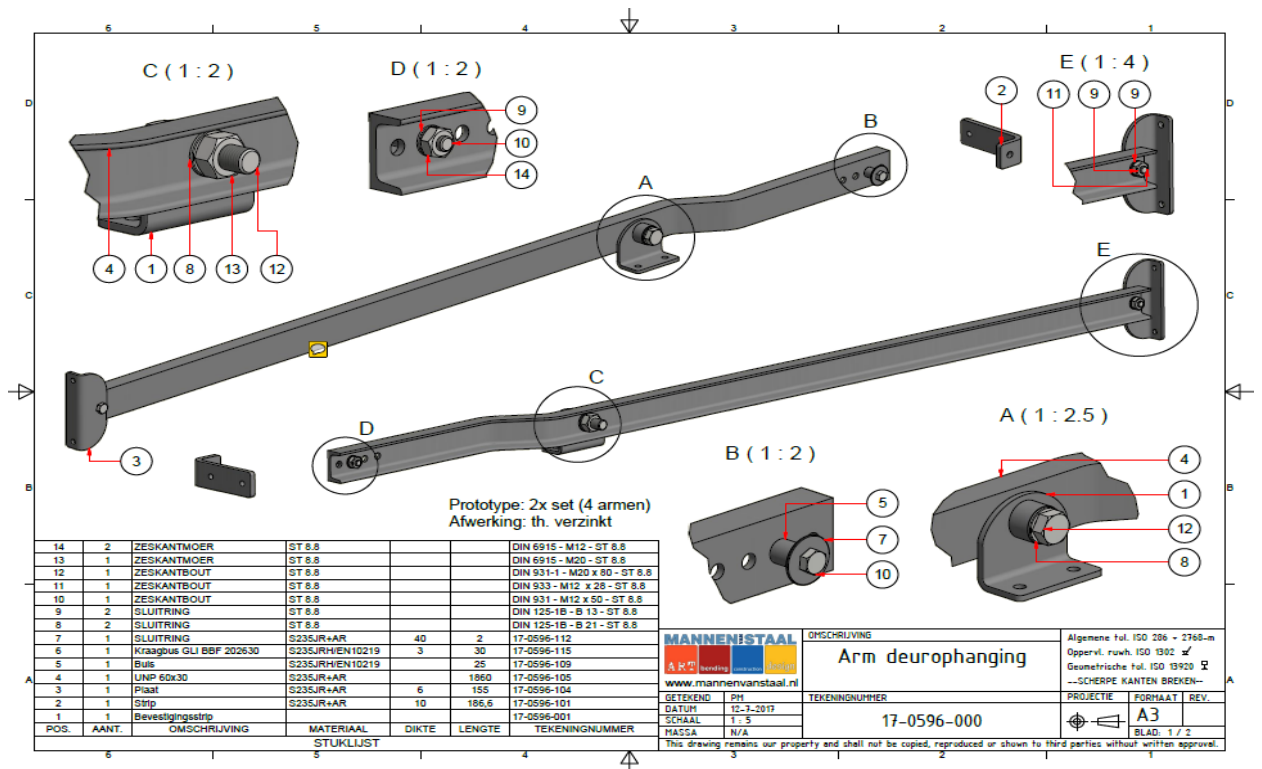

November 2017

Kortgeleden is een demo model aangebracht op een schiphuisdeur van de 14meter schiphuizen. Daarbij is ook de geleiderail vervangen.



De bijbehorende veren zijn inmiddels in bestelling. De tussentijdse conclusie is dat de deur nu met minimale kracht in de open stand gezet kan worden. Verder kan de deur nu verder open worden gezet waardoor de invarhoogte hoger is.

Nadat de veren zijn aangebracht en een laatste test is gedaan ronden we het onderzoek af en worden de diverse offerteaanvragen in de markt gezet.



- Ledenbijdrage:  
Het bestuur wil bij de volgende ledenvergadering aan de leden voor stellen om de jaarlijkse indexering van de ledenbijdrage voor 2018 te handhaven.

## 5. Slotwoord

Het bestuur hoopt met deze nieuwsbrief de leden vooruitlopend op de ledenvergadering van zaterdag 24 maart locatie Scantryhal Hemrik Leeuwarden alvast geïnformeerd te hebben over laatste stand van zaken rondom de coöperatieve vereniging “De Potmarge”.

We ontvangen graag zoveel mogelijk leden op de algemene ledenvergadering 24 maart a.s. Tot dan!!